



Neu im Sortiment

Hightech auf engstem Raum.

Ölfiltermodule für Pkw.



purifying our planet

Was sind Ölfiltermodule?

Ölfiltermodule von Hengst sind Hightechbauteile mit mehreren, integrierten Funktionen. Die Hauptaufgabe der Module mit integriertem Ölfilter besteht darin, die Abriebpartikel und Verbrennungsrückstände aus dem Öl zu filtern und so das Motoröl zu reinigen. Dies ist besonders wichtig, da nur eine saubere und kontinuierliche Schmierung die Langlebigkeit und Effizienz eines Motors gewährleistet.

Die Module werden aus Materialien wie Aluminium oder speziellen Kunststoffen hergestellt, um die benötigte Stabilität und Langlebigkeit zu garantieren. Ein integriertes Druckbegrenzungs- und Rücklaufsperrventil sichert auch bei einem verstopften Ölfilter die Versorgung des Motors mit Öl.

Neben dem Ölfilter sind weitere Komponenten im Modul enthalten, wie zum Beispiel Wärmetauscher für die Temperaturregulierung des Ölkreislaufes oder auch Ventile für die Steuerung des Kühlkreislaufes. Aber auch weitere Funktionen, wie die Integration von Kühlmittelpumpen und Thermostaten, sind möglich. Diese multifunktionalen Einheiten sparen Platz im Motorraum und reduzieren das Gewicht.

Unsere Ölfiltereinsätze, die in das Modul integriert sind, bieten zudem eine wirtschaftliche und umweltfreundliche Lösung. Die Energetic® Einsätze von Hengst sind leicht austauschbar und bestehen oft aus metallfreien Komponenten.

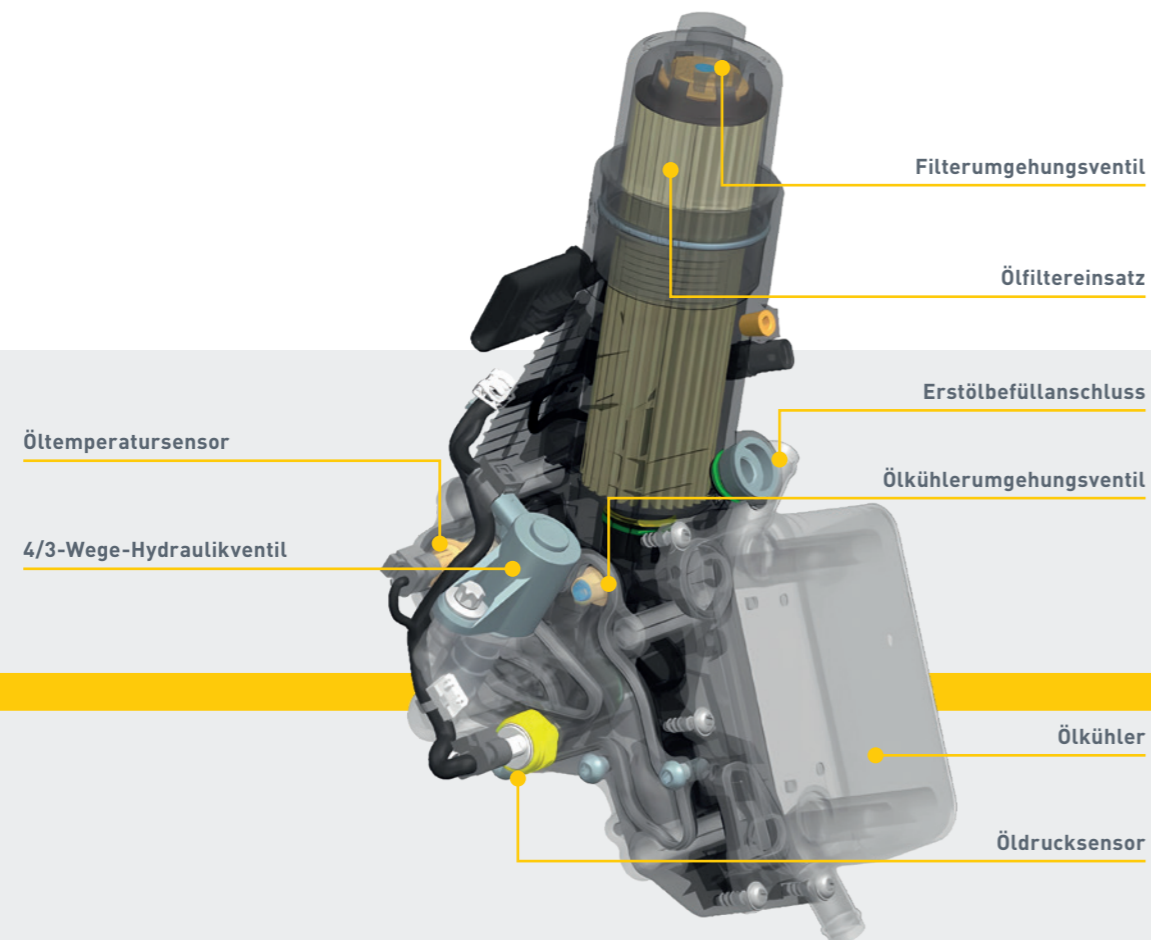

Hightech auf engstem Raum.

Ihr Kundennutzen auf einen Blick:

- Montagematerial, Sensoren und Filtereinsatz im Lieferumfang enthalten
- Servicedichtungen sind bereits vormontiert, einfache Installation der Module, um die Montage zu erleichtern
- Hohe Lieferperformance bei allen Produkten
- Eigene Aluminium-Druckguss- und Kunststoff-Spritzgussfertigung
- Für den Ölkreislauf alles aus einer Hand
- Bisher nur in der Erstausrüstung, jetzt auch im freien Ersatzteilmarkt erhältlich
- Gewohnte Hengst Qualität



Info

Im Lieferumfang unserer Ölfiltermodule finden Sie immer genau das, was Sie benötigen. Neben unserem Filter und dem Modul selbst sind auch Sensoren sowie Dichtungen enthalten. Natürlich alles in gewohnter Hengst Qualität.

Defekte Dichtungen am Originalteil, gerissene Gehäuse, defekte Ölkühler, Unfallschäden und Alterung der Module nach langer Laufleistung - bei all diesen Problemen empfehlen wir den Austausch des kompletten Moduls für den bestmöglichen Service.

Ölfiltermodul für den Daimler Motor OM 654 quer

Das Ölfiltermodul aus Kunststoff für den Dieselmotor OM 654 besitzt einen Wärmetauscher, ein integriertes Hydraulik-Wegeventil sowie einen Druck- und Temperatursensor. Der patentgeschützte Energetic® Ölfiltereinsatz gewährleistet eine optimale Schmierung des Motors. Dem Aftermarket stellt Hengst den Energetic® Ölfiltereinsatz E159H D311 in OEM-Qualität zur Verfügung.

Sortimentsübersicht der Hengst Ölfiltermodule

Verfügbar ab Q4/2024

HENGST Type	GTIN Code	Fahrzeuanwendung	OE Nummer	Wettbewerber
H611H02 D928	4030776091519	Opel Astra H (A04)	12992593	Febi 182119
		Opel Insignia (G09)	25199751	Vemo V40-60-2097
		Opel Vectra (Z02)	5650364	
		Opel Zafira (A05)	93186324	
H612H D928	4030776091526	Opel Astra J (P10)	55355601	Vemo V40-60-2133
		Opel Corsa (S07)	5650365	
		Opel Meriva A (X03)	93186325	
H340H D922	4030776091557	Audi A1 (8X1, 8XK)	03N115389A	Febi 181226
		Audi A3 (8V1, 8VK)	03N115389B	Vemo V15-60-0018
		Volkswagen Golf VII (5G1, BQ1, BE1, BE2)	03N115389K	Vemo V15-60-6064
		Volkswagen Tiguan (AD1, AX1)	03N115389P	
H814H	4030776091571	Mercedes-Benz C-Class (W204, C204, S204)	A2711801010	Febi 183913
		Mercedes-Benz E-Class (W212, A207, C207)	A2711801410	Vaico V30-2890
H805H	4030776091540	Audi A1 (8XA, 8XF)	03L115389B	Febi 109394
		Audi A3 (8P1, 8P7)	03L115389C	Febi 171212
		Audi A4 B8 (8K2)	03L115389G	Vaico V10-4436
		Audi A5 (8T3)	03L115389H	Vemo V10-60-0104
H804H	4030776091533	Volkswagen Amarok (2HA, 2HB, S1B, S6B, S7A, S7B)	03L115389E	Vemo V15-60-6087
		Volkswagen Jetta IV (1K2)	03L115389J	
H815H	4030776091625	Audi A6 C7 (4G2, 4GC)	059115389H	Febi 183602
		Audi A7 Sportback (4GA, 4GF)	059115389K	Vaico V10-4622
		Audi A8 D4 (4H2, 4H8, 4HC, 4HL)	059115389P	
		Audi Q7 (4LB)		
H816H	4030776091649	Audi A6 C6 (4F2)	06F115397F	Febi 109169
		Audi TT (8J3)	06F115397H	Vaico V10-3699
		Seat Leon (1P1)	06115397J	Vemo V15-60-6080
		Skoda Octavia II (1Z3)	06F115397K	
H813H	4030776091564	Seat Cordoba (6L2)	03D115403D	Vaico V10-5792
		Skoda Fabia II (542)		
H807H	4030776091601	Volkswagen Polo V (6R1, 6C1)		
		Mercedes-Benz A-Class (W176, W177)	A2601800400	Febi 194872
		Mercedes-Benz CLA (C118)	A2701800610	Febi 194874
		Mercedes-Benz GLA-Class (X156)	A2701800810	Vemo V30-60-1353

HENGST Type	GTIN Code	Fahrzeuanwendung	OE Nummer	Wettbewerber
H812H	4030776091663	Mercedes-Benz CLC-Class (CL203)	A2721800000	Febi 179769
		Mercedes-Benz CLK (C209)	A2721800410	Vemo V30-60-1332
		Mercedes-Benz SLK (R171)	A2721800510	
H809H	4030776091618	Mercedes-Benz C-Class (S203)	A2711800610	Vaico V30-3689
		Mercedes-Benz CLK (A209)	A2711800710	
		Mercedes-Benz Sprinter (B906)	A2711880001	
H341H D925	4030776091588	Audi A4 B8 Avant (8K5)	03N115389H	Febi 194031
		Audi A5 Cabriolet (8F7)	03N115389M	Vemo V15-606098
		Audi Q5 (8RB)	03N115389R	
H341H01 D925	4030776091670	Audi A4 B9 (8W2, 8WC)	03N115389J	Vemo V15-60-6096
		Audi A5 Cabriolet (F57, F5E)	03N115389N	Vemo V15-60-6101
		Audi C7 Avant (4G5, 4GD)	03N115389S	Vemo V15-60-6103
H806H	4030776091595	BMW 116i (E81)	11427508966	Febi 188768
		BMW 316i (E46)	11427508967	Vemo V20-60-1566
		BMW X1 (E84)	11427508967S1	
H811H	4030776091656	BMW 340i (F30, F80)	11428583900	Vemo V20-60-1662
		BMW 440i (F33, F83)	11428585734	
		BMW 540i (G31)	8583895	
H810H	4030776091632	BMW 214d (F45)	11428585235	Vemo V20-60-1569
		BMW i8 (I12)		



Alle Angaben ohne Gewähr.
Die dargestellte Tabelle zeigt einen Ausschnitt unseres ständig wachsenden Sortiments. Für genauere Informationen zu den oben genannten Fahrzeugzuordnungen sowie weiteren Fahrzeuanwendungen besuchen Sie unseren Online-Katalog: www.hengst.com/online-catalog

Hengst ist mehr als nur ein Filtrationsspezialist.

Wir nutzen unser Know-how als Erstausrüster für verschiedenste Produktgruppen, um diese auch im Independent Aftermarket anzubieten. Selbstverständlich in gewohnter OE-Qualität und mit dem bestmöglichen Service für unsere Kunden!

System:
Ölfiltermodul

Anwendung:
AMG M139 quer
z. B. Mercedes-AMG A-Klasse

- Eigenschaften:**
- Kompaktes Ölfiltermodul aus Aluminium
 - Liegende Bauweise
 - Integriertes Wärmetauscherumgehungsventil
 - Integrierte Anschlüsse für Kühlmittel
 - Patentgeschütztes Energetic®-Ölfiltersystem

IAM Type:
E155H01 D122

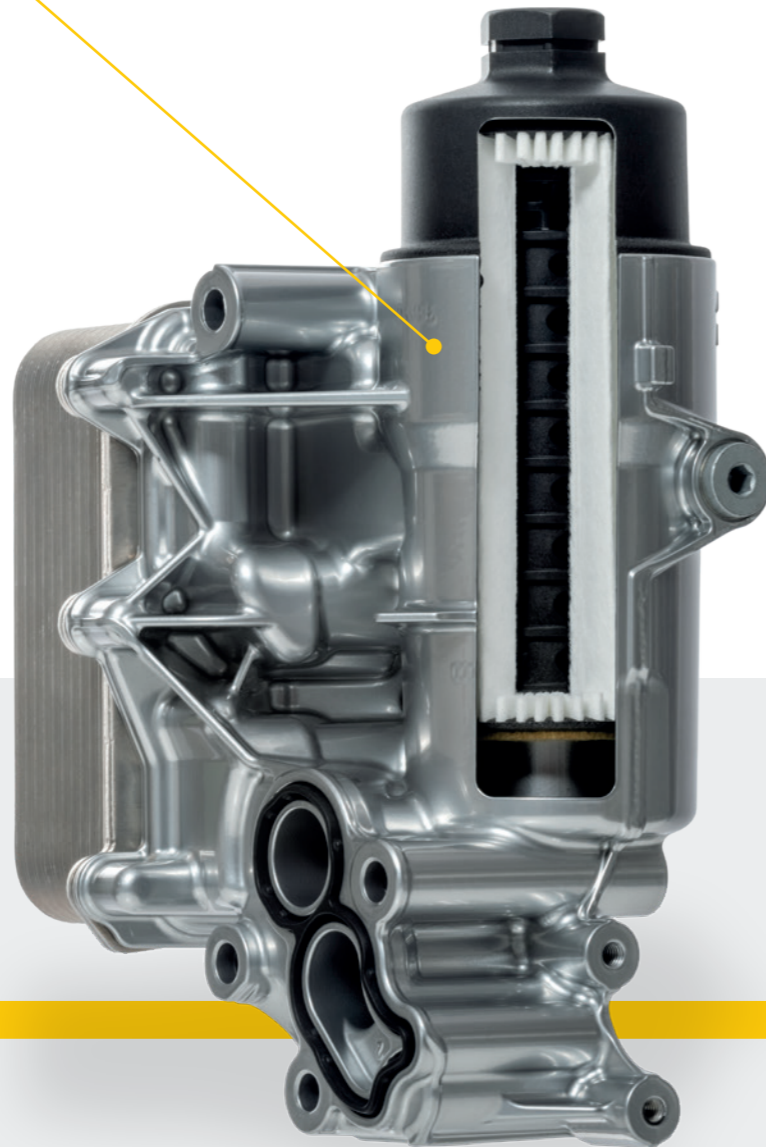

HENGST.garage

Am besten, Sie abonnieren direkt den YouTube-Kanal. Denn alle zwei Wochen geht ein neues, informatives Video online!



Hier geht's direkt zum YouTube-Kanal

System:
Ölfiltermodul

Anwendung:
Daimler OM654 quer
z. B. Mercedes-Benz B-Klasse

- Eigenschaften:**
- Hoch integriertes Ölfiltermodul aus Kunststoff mit Wärmetauscher
 - Wärmetauscher mit Direktverschraubung ohne Inserts
 - Integriertes Hydraulik Wegeventil
 - Integrierter Druck- und Temperatursensor
 - Patentgeschütztes Energetic®-Ölfiltersystem

IAM Type:
E159H D311

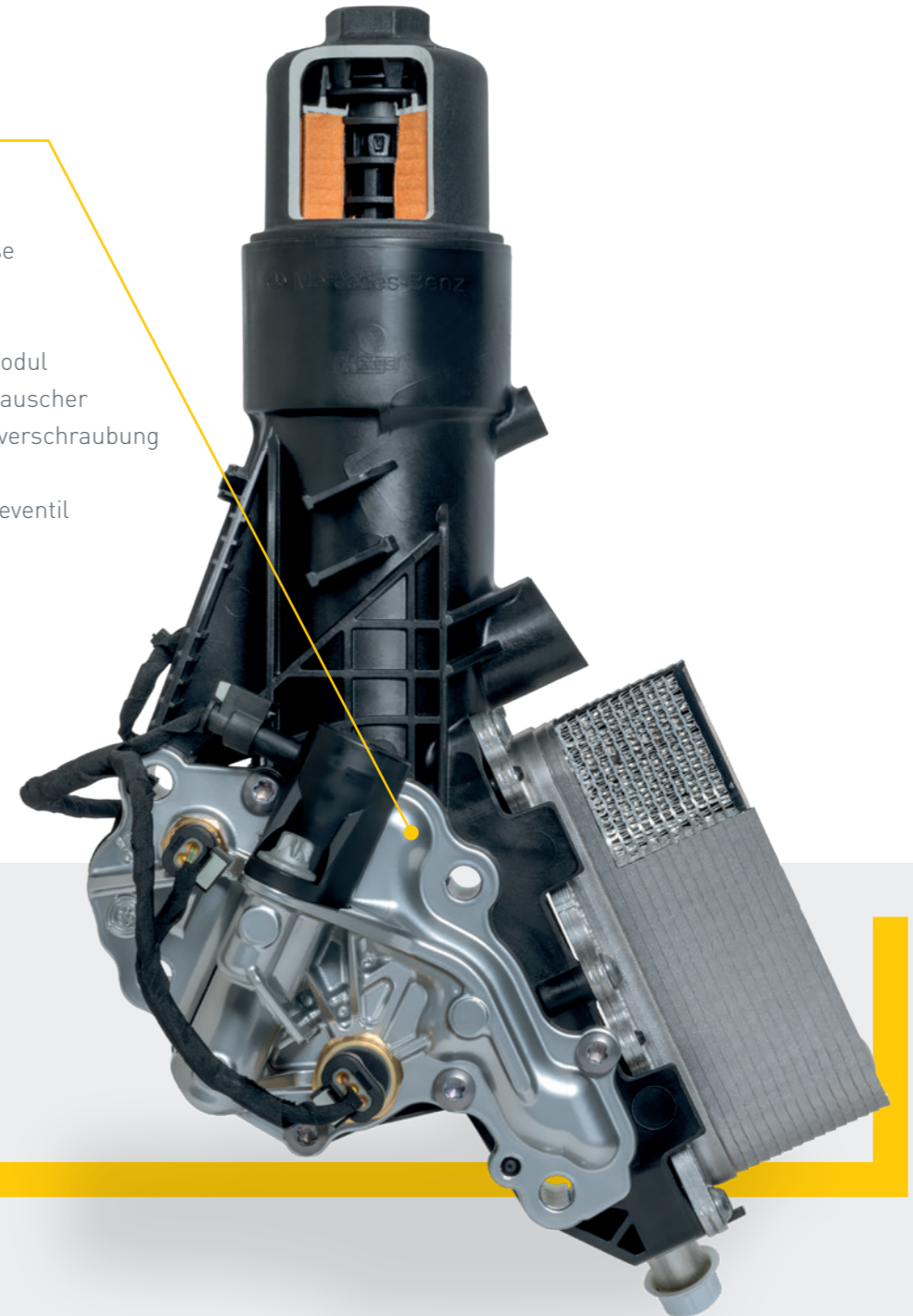

Sie haben weitere Fragen oder suchen die passenden Ersatzteile?

Eine E-Mail an aftermarket@hengst.com genügt – wir kontaktieren Sie gerne!



Hier geht's direkt zum Online-Katalog

purifying our planet



Hengst SE

Nienkamp 55-85 | 48147 Münster

+49 251 20202-0 | aftermarket@hengst.com

hengst.com

Hengst
FILTRATION