



Nouveau dans l'assortiment

# Une performance optimale pour chaque transmission.

Bacs à huile pour boîtes de vitesses automatiques et à double embrayage



purifying our planet

# Que sont les carters d'huile de transmission ?

Les carters d'huile de boîte de vitesses jouent un rôle décisif dans le bon fonctionnement d'une boîte de vitesses. Ils servent de réservoir pour l'huile de boîte de vitesses, indispensable à la lubrification et au refroidissement de la boîte de vitesses. L'huile chaude et revenue est démoussée et refroidie dans le bac, ce qui augmente la durée de vie de la boîte de vitesses.

Le carter d'huile est soit en tôle, soit en plastique et est souvent pourvu de nervures pour la stabilisation et le refroidissement. Il contient d'importants éléments filtrants qui séparent les particules les plus fines de l'huile de la boîte de vitesses afin de protéger les composants importants de la commande de la boîte de vitesses, comme les soupapes par exemple. Ces particules sont dues à l'abrasion du métal par la fermeture des engrenages et à l'usure des garnitures d'embrayage dans les boîtes à double embrayage,

qui peuvent raccourcir la durée de vie de la boîte de vitesses. De plus, des aimants peuvent être installés dans le carter d'huile de la boîte de vitesses, ce qui permet d'éliminer les grosses particules métalliques de l'huile.

Dans les boîtes de vitesses automatiques, il est courant d'utiliser des filtres à huile aspirants, qui sont des filtres plats compacts placés directement dans le carter d'huile dans un boîtier entièrement en plastique. Pour remplacer un filtre à aspiration, l'huile est vidangée par le bouchon de vidange et le carter d'huile est dévissé par le bas.

Les filtres à huile sous pression se trouvent en revanche dans les boîtes de vitesses manuelles ainsi que dans les boîtes CVT ou à double embrayage, souvent en complément des filtres d'aspiration lorsque les exigences en matière de pureté de l'huile sont élevées.

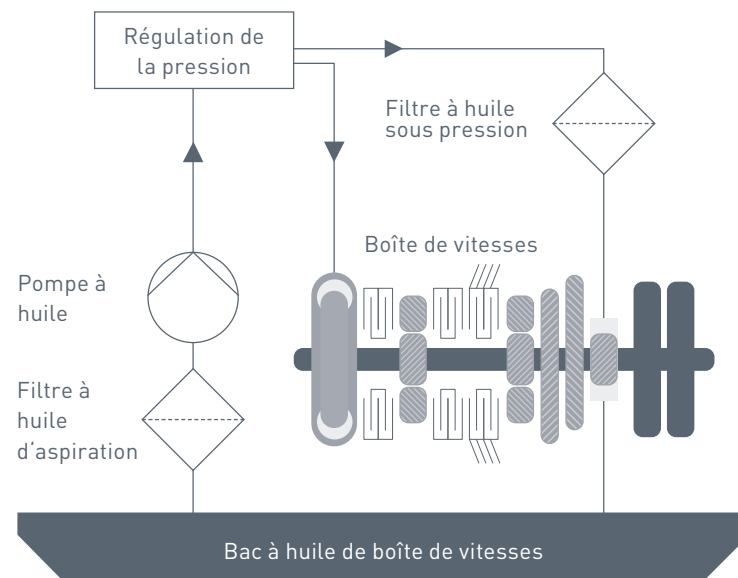

# Bacs à huile de transmission en qualité d'origine.

Nous utilisons notre savoir-faire en tant qu'équipementier de première monte pour les groupes de produits les plus divers afin de les proposer désormais également sur le marché indépendant des pièces de rechange. Bien entendu, dans la qualité habituelle de la première monte et avec le meilleur service possible pour nos clients !

## Systeme

Filtration de l'huile de transmission (filtration par aspiration)

## Application

Boîte de vitesses ZF de 3e génération 8HP Véhicules à quatre roues motrices d'Audi, certains modèles BMW avec boîte automatique à partir de la série 3

## Caractéristiques

- Bac à huile avec filtre à huile de transmission intégré
- Vis de vidange pour un entretien facile
- Répond aux exigences élevées en matière de tolérances de planéité et de position
- Amélioration du comportement au démarrage à froid
- Haute efficacité de filtration

## Type d'IAM

HG105H D836



HENGST.garage

Regardez la vidéo YouTube sur les nouveaux produits dans le HENGST.garage.

Kai y présente nos nouveaux bacs à huile pour engrenages.



SCAN ME

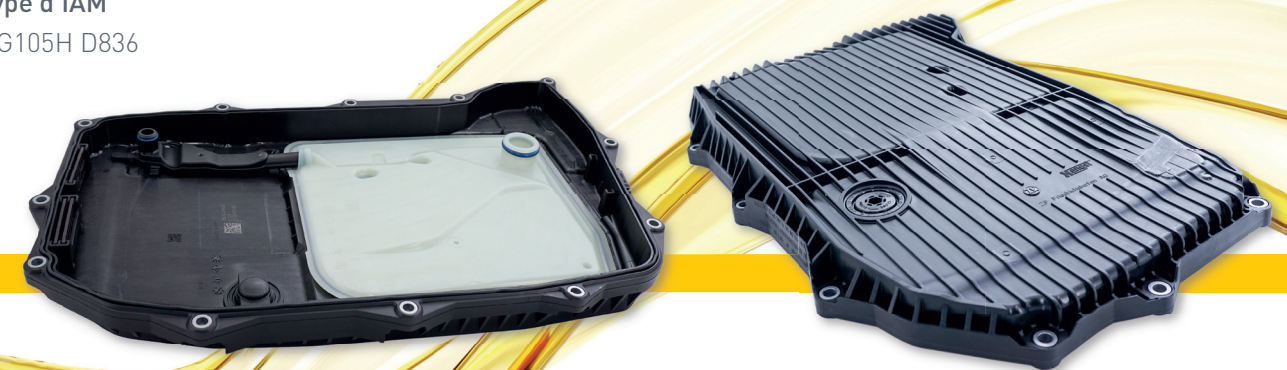



# Performance et protection optimales. Les avantages pour vos clients en un coup d'oeil :

## Avantages :

- Matériel de montage compris dans la livraison
- De nombreux joints de service sont déjà prémontés pour faciliter le montage
- Remplacer le carter d'huile à chaque vidange d'huile de boîte de vitesses afin d'éviter les réparations ultérieures et les problèmes lors du remontage.
- La gamme de produits couvre 80 % des véhicules européens concernés et s'étend en permanence
- Haute performance de livraison pour tous les produits
- Un grand savoir-faire grâce à la fabrication interne de carters d'huile
- Récompensé par le ENGEL-Award pour la fabrication de pièces en plastique moulées par injection
- Un seul fournisseur pour le circuit d'huile
- Hengst, une marque bien établie sur le marché de la rechange

# Bacs à huile pour boîtes de vitesses automatiques et à double embrayage.

## Aperçu de la gamme

HENGST Type	Code GTIN	Application	Numéro OE	Concours	UC Single   Master   Palette
HG102H D833	4030776087055	AUDI A1 (8X1, 8XK) AUDI A3 (8P1) AUDI A3 Cabriolet (8P7) VOLKSWAGEN GOLF VII Variant (BA5, BV5)	0AM 325 219 C	VAICO V10-3545	1   1   135
HG103H D834	4030776087109	BMW 3 (G20, G80, G28) BMW 5 (G30, F90) BMW X3 (G01, F97) BMW X5 (G05, F95)	24 11 8 632 189	VAICO V20-3478 ZF Parts 1102.298.018	1   1   46
HG104H D835	4030776087024	AUDI A4 B9 (8W2, 8WC) AUDI A5 (F53, F5P) AUDI A6 C8 (4A2) AUDI Q5 (8RB)	0CK 321 359 M 0CK 321 359 N	VAICO V10-7368	1   1   94
HG105H D836	4030776087123	AUDI A4 B9 (8W2, 8WC) AUDI A5 (F53, F5P) AUDI A6 C4 (4A2) PORSCHE CAYENNE (9YA)	0D5 398 009 A 0D5 398 009 B PAB 398 009 01	VAICO V10-4350 ZF Parts 1103.298.112	1   1   62

HG102H D833



HG103H D834



HG104H D835

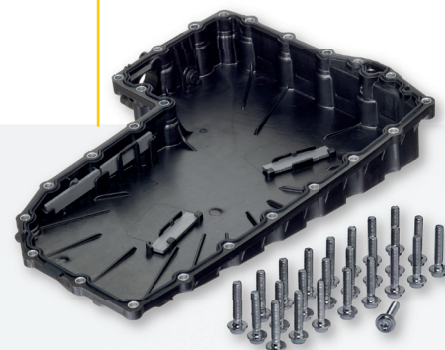

HG105H D836



HG106H D837



HG107H D838



Toutes les données sont fournies sans garantie.  
Le tableau présenté montre une partie de notre assortiment en constante évolution. Pour des informations plus précises sur les affectations de véhicules mentionnées ci-dessus ainsi que sur d'autres applications de véhicules, veuillez consulter notre catalogue en ligne : [www.hengst.com/online-catalog](http://www.hengst.com/online-catalog)

## Aperçu de la gamme

HENGST Type	Code GTIN	Application	Número OE	Concours	UC Single   Master   Palette
HG106H D837	4030776087086	AUDI A4 B8 (8K2) AUDI A5 (8T3) AUDI A6 C7 (4G2, 4GC) AUDI Q5 (8RB)	0B5 321 361 B 0B5 321 361 C	VAICO V10-3498	1   1   91
HG107H D838	4030776087147	FORD GALAXY II (WA6) FORD S-MAX (WA6) VOLVO S60 II (134) VOLVO XC60 I SUV (156)	30751645 4 596 946 5G13-7H395-AA	VAICO V25-1143	1   1   135
HG108H D839	4030776087031	AUDI A4 B9 (8W2, 8WC) AUDI A5 (F53, F5P) AUDI Q5 (FYB, FYG) AUDI Q7 (4MB, 4MG)	0D5 398 009 0D5 398 010	MEYLE 100 135 0130/SK VAICO V10-4360 ZF Parts 1103.298.006	1   1   62
HG109H D840	4030776087130	AUDI A4 B7 (8EC) AUDI A6 C6 (4F2) AUDI A8 D3 (4E2, 4E8) VOLKSWAGEN PHAETON (3D1, 3D2, 3D3, 3D4, 3D6, 3D7, 3D8, 3D9)	09L 321 359 A	VAICO V10-5378	1   1   62

HENGST Type	Code GTIN	Application	Número OE	Concours	UC Single   Master   Palette
HG110H D841	4030776086607	BMW 3 (F30, F80)	23 01 8 441 997 28 10 7 842 385 28 10 8 070 791	VAICO V20-3257	1   1   94
HG111H D842	4030776087079	PORSCHE 911 (991) PORSCHE 911 (997) PORSCHE BOXSTER (981)	9 P13 213 59 9G1 321 025 01	VAICO V45-0111 ZF Parts 1079 120 804	1   1   72
HG114H D845	4030776087048	MERCEDES-BENZ AMG GT (X290) MERCEDES-BENZ C-KLASSE (W205) MERCEDES-BENZ CLS (C218) MERCEDES-BENZ V-KLASSE (W447)	A 725 270 37 07 A 725 270 87 04 A 725 270 88 04	FEBI BILSTEIN 181722 MEYLE 014 325 1000 VAICO V30-2377-BEK	1   1   72

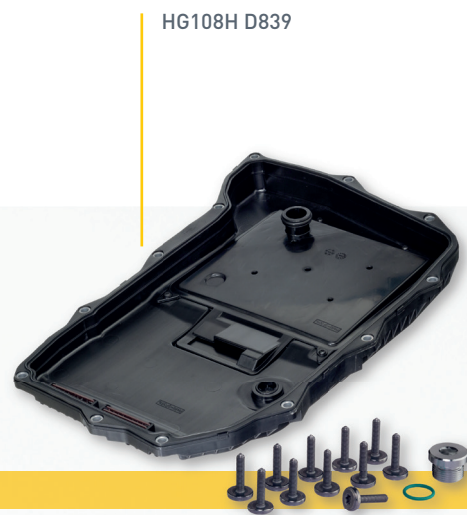

purifying our planet

Toutes les données sont fournies sans garantie.  
Le tableau présenté montre une partie de notre assortiment en constante évolution. Pour des informations plus précises sur les affectations de véhicules mentionnées ci-dessus ainsi que sur d'autres applications de véhicules, veuillez consulter notre catalogue en ligne : [www.hengst.com/online-catalog](http://www.hengst.com/online-catalog)



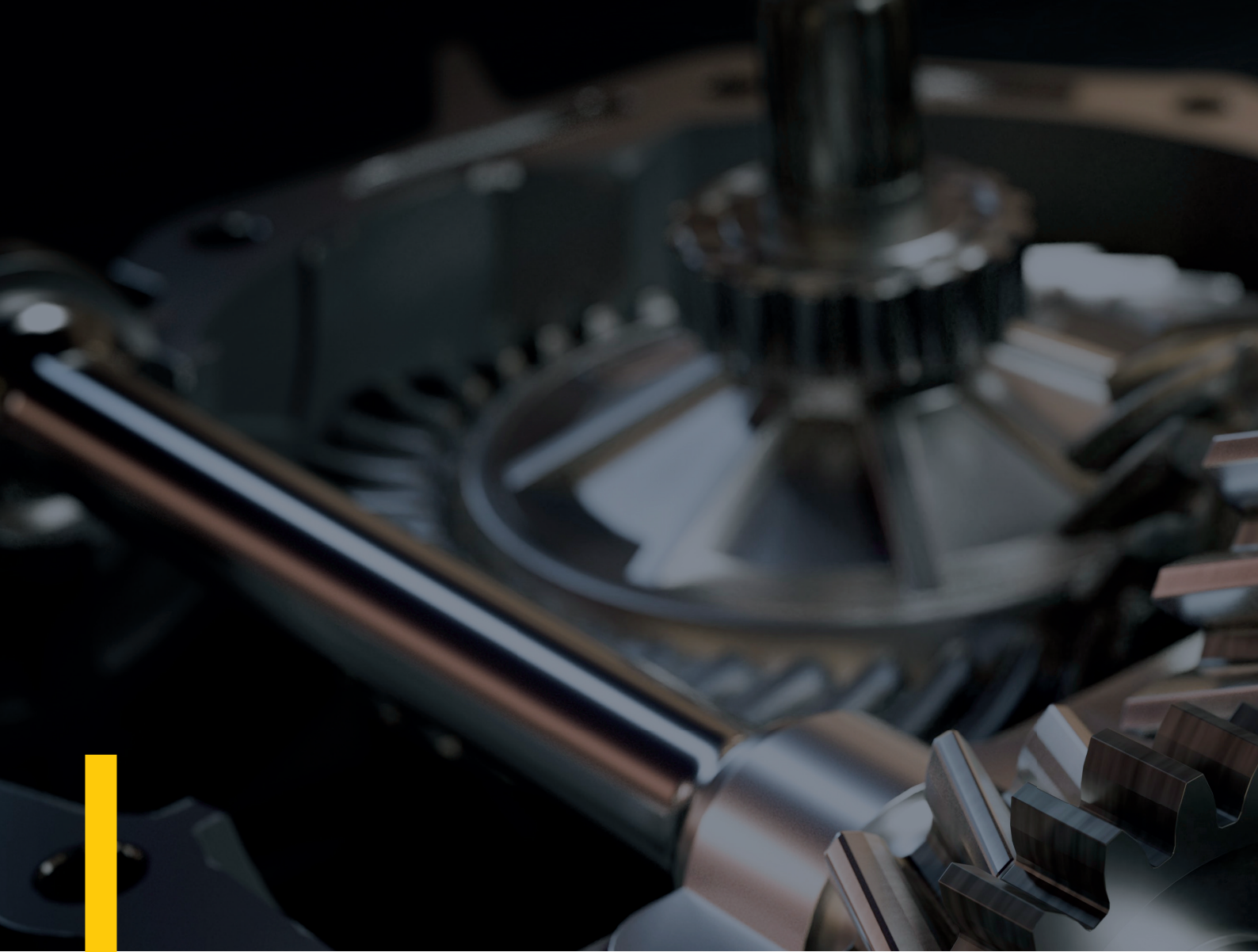

Vous avez d'autres questions ou vous cherchez les pièces de rechange ? Il suffit d'envoyer un e-mail à [aftermarket@hengst.com](mailto:aftermarket@hengst.com) - nous vous contacterons volontiers !



Cliquez ici pour accéder directement au catalogue en ligne

**purifying our planet**



### **Hengst SE**

Nienkamp 55-85 | 48147 Münster | Allemagne  
+49 251 20202-0 | [aftermarket@hengst.com](mailto:aftermarket@hengst.com)

[hengst.com](http://hengst.com)

**Hengst**  
FILTRATION