

Neu im Sortiment

Optimale Leistung für jedes Getriebe.

Getriebeölwannen für Automatik-
und Doppelkupplungsgetriebe



purifying our planet

Was sind Getriebeölwannen?

Getriebeölwannen spielen eine entscheidende Rolle für die einwandfreie Funktion eines Getriebes. Sie dienen als Behälter für das Getriebeöl, das für die Schmierung und Kühlung des Getriebes unerlässlich ist. Das warme und zurücklaufende Öl wird in der Wanne entschäumt und abgekühlt, was die Lebensdauer des Getriebes erhöht.

Die Ölwanne besteht entweder aus Blech oder Kunststoff und ist oft mit Rippen zur Stabilisierung und Kühlung versehen. In ihr befinden sich wichtige Filterelemente, die feinste Partikel aus dem Getriebeöl abscheiden, um wichtige Komponenten der Getriebesteuerung wie z. B. Ventile zu schützen. Diese Partikel entstehen aufgrund von Metallabrieb durch Zahnradverschleiß und den Abrieb der

Kupplungsbeläge bei Doppelkupplungsgetrieben, welche die Lebensdauer des Getriebes verkürzen können. Zusätzlich können in der Getriebeölwanne Magnete verbaut sein, welche große Metallpartikel aus dem Öl entfernen.

In Automatikgetrieben sind Saugölfilter üblich, die als kompakte Flachfilter in einem Vollkunststoffgehäuse direkt in der Ölwanne sitzen. Für den Wechsel eines Saugfilters wird das Öl über die Ablassschraube abgelassen und die Ölwanne von unten abgeschraubt. Druckölfilter finden sich dagegen in Schaltgetrieben sowie in CVT- oder Doppelkupplungsgetrieben, oft als Ergänzung zu Saugfiltern bei hohen Anforderungen an die Ölreinheit.

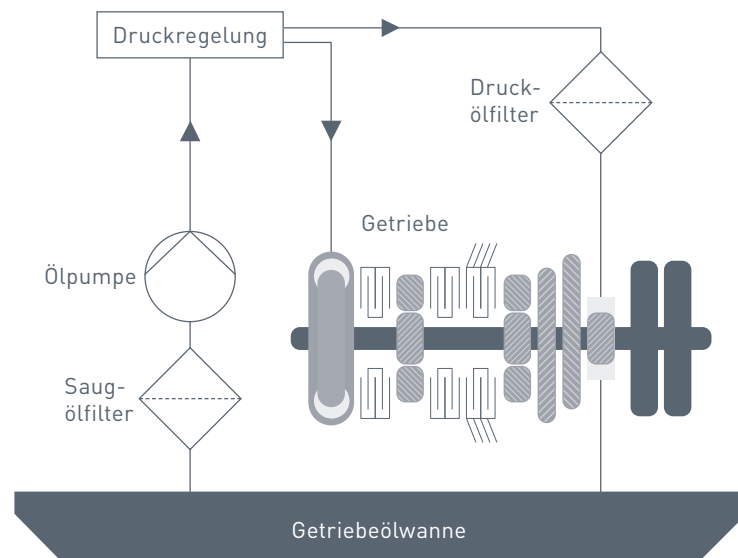

Getriebeölwannen in Erstausrüsterqualität.

Wir nutzen unser Know-how als Erstausrüster für verschiedenste Produktgruppen, um diese nun auch im Independent Aftermarket anzubieten. Selbstverständlich in gewohnter OE-Qualität und mit dem bestmöglichen Service für unsere Kunden!

System

Getriebeölfiltration (Saugfiltration)

Anwendung

ZF 3. Generation 8HP-Getriebe Allradfahrzeuge von Audi, ausgewählte BMW-Modelle mit Automatikgetriebe ab der 3er-Modellreihe

Eigenschaften

- Ölwanne mit integriertem Getriebeölfilter
- Ablassschraube für einfachen Service
- Erfüllt die hohen Anforderungen an Ebenheit- und Positionstoleranzen
- Verbessertes Kaltstartverhalten
- Hohe Filtereffizienz

IAM Type

HG105H D836



HENGST.garage

Schauen Sie sich das YouTube Video zu den neuen Produkten in der HENGST.garage an.

Dort stellt Kai unsere neuen Getriebeölwannen vor.



SCAN ME

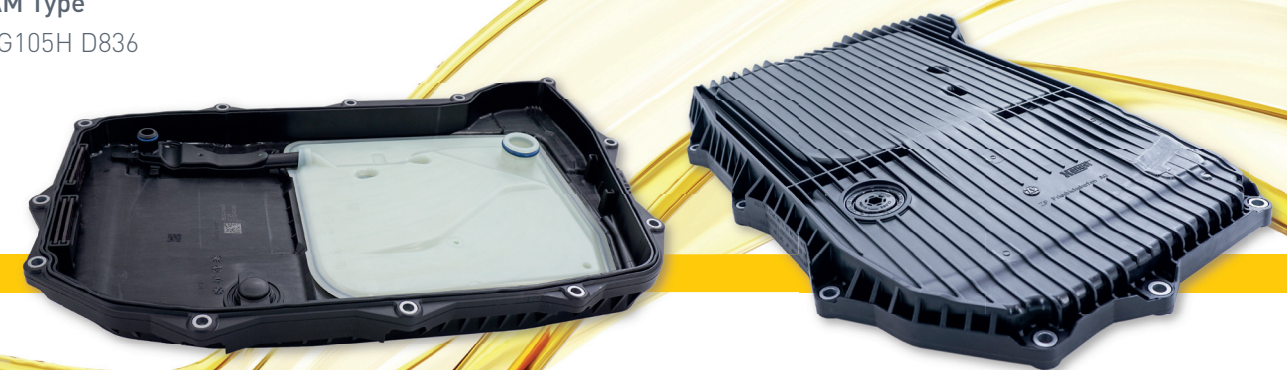

Optimale Leistung und Schutz. Ihr Kundennutzen auf einen Blick:

Vorteile:

- Montagematerial im Lieferumfang enthalten
- Hohe Lieferperformance bei allen Produkten
- Viele Servicedichtungen sind bereits vormontiert, um die Montage zu erleichtern
- Großes Know-how durch die eigene Herstellung von Ölwanne
- Bei jedem Getriebeölwechsel die Ölwanne erneuern, um Folgearbeiten und Probleme beim Wiedereinbau zu vermeiden
- Mit dem ENGEL-Award für die Herstellung von Kunststoff-Spritzgussteilen ausgezeichnet
- Produktpalette deckt 80 % der relevanten europäischen Fahrzeuge ab und wird ständig erweitert
- Für den Ölkreislauf alles aus einer Hand
- Hengst als etablierte Marke im Aftermarket

Getriebeölwannen für Automatik- und Doppelkupplungsgetriebe.

Sortimentsübersicht

| HENGST Type | GTIN Code | Fahrzeuanwendung | OE Nummer | Wettbewerber | VPE Single Master Palette |
|-------------|---------------|--|--|---|----------------------------------|
| HG102H D833 | 4030776087055 | AUDI A1 (8X1, 8XK) AUDI A3 (8P1) AUDI A3 Cabriolet (8P7) VOLKSWAGEN GOLF VII Variant (BA5, BV5) | 0AM 325 219 C | VAICO V10-3545 | 1 1 135 |
| HG103H D834 | 4030776087109 | BMW 3 (G20, G80, G28) BMW 5 (G30, F90) BMW X3 (G01, F97) BMW X5 (G05, F95) | 24 11 8 632 189 | VAICO V20-3478 ZF Parts 1102.298.018 | 1 1 46 |
| HG104H D835 | 4030776087024 | AUDI A4 B9 (8W2, 8WC) AUDI A5 (F53, F5P) AUDI A6 C8 (4A2) AUDI Q5 (8RB) | 0CK 321 359 M 0CK 321 359 N | VAICO V10-7368 | 1 1 94 |
| HG105H D836 | 4030776087123 | AUDI A4 B9 (8W2, 8WC) AUDI A5 (F53, F5P) AUDI A6 C4 (4A2) PORSCHE CAYENNE (9YA) | 0D5 398 009 A 0D5 398 009 B PAB 398 009 01 | VAICO V10-4350 ZF Parts 1103.298.112 | 1 1 62 |

HG102H D833



HG103H D834



HG104H D835

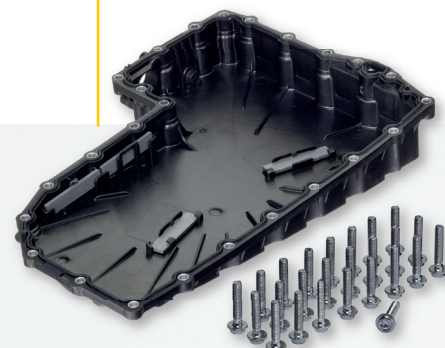

HG105H D836



HG106H D837



HG107H D838



Alle Angaben ohne Gewähr.
Die dargestellte Tabelle zeigt einen Ausschnitt unseres ständig wachsenden Sortiments. Für genauere Informationen zu den oben genannten Fahrzeugzuordnungen sowie weiteren Fahrzeuanwendungen besuchen Sie unseren Online-Katalog: www.hengst.com/online-catalog

Sortimentsübersicht

| HENGST Type | GTIN Code | Fahrzeuanwendung | OE Nummer | Wettbewerber | VPE Single Master Palette |
|-------------|---------------|---|--|--|----------------------------------|
| HG106H D837 | 4030776087086 | AUDI A4 B8 (8K2) AUDI A5 (8T3) AUDI A6 C7 (4G2, 4GC) AUDI Q5 (8RB) | 0B5 321 361 B 0B5 321 361 C | VAICO V10-3498 | 1 1 91 |
| HG107H D838 | 4030776087147 | FORD GALAXY II (WA6) FORD S-MAX (WA6) VOLVO S60 II (134) VOLVO XC60 I SUV (156) | 30751645 4 596 946 5G13-7H395-AA | VAICO V25-1143 | 1 1 135 |
| HG108H D839 | 4030776087031 | AUDI A4 B9 (8W2, 8WC) AUDI A5 (F53, F5P) AUDI Q5 (FYB, FYG) AUDI Q7 (4MB, 4MG) | 0D5 398 009 0D5 398 010 | MEYLE 100 135 0130/SK VAICO V10-4360 ZF Parts 1103.298.006 | 1 1 62 |
| HG109H D840 | 4030776087130 | AUDI A4 B7 (8EC) AUDI A6 C6 (4F2) AUDI A8 D3 (4E2, 4E8) VOLKSWAGEN PHAETON (3D1, 3D2, 3D3, 3D4, 3D6, 3D7, 3D8, 3D9) | 09L 321 359 A | VAICO V10-5378 | 1 1 62 |

| HENGST Type | GTIN Code | Fahrzeuanwendung | OE Nummer | Wettbewerber | VPE Single Master Palette |
|-------------|---------------|---|---|--|----------------------------------|
| HG110H D841 | 4030776086607 | BMW 3 (F30, F80) | 23 01 8 441 997 28 10 7 842 385 28 10 8 070 791 | VAICO V20-3257 | 1 1 94 |
| HG111H D842 | 4030776087079 | PORSCHE 911 (991) PORSCHE 911 (997) PORSCHE BOXSTER (981) | 9 P13 213 59 9G1 321 025 01 | VAICO V45-0111 ZF Parts 1079 120 804 | 1 1 72 |
| HG114H D845 | 4030776087048 | MERCEDES-BENZ AMG GT (X290) MERCEDES-BENZ C-KLASSE (W205) MERCEDES-BENZ CLS (C218) MERCEDES-BENZ V-KLASSE (W447) | A 725 270 37 07 A 725 270 87 04 A 725 270 88 04 | FEBI BILSTEIN 181722 MEYLE 014 325 1000 VAICO V30-2377-BEK | 1 1 72 |

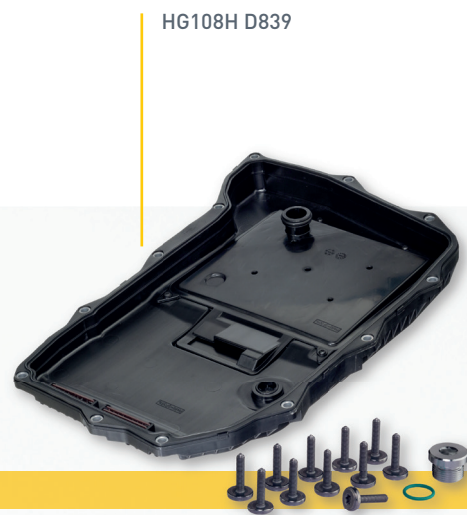

purifying our planet

Alle Angaben ohne Gewähr.
Die dargestellte Tabelle zeigt einen Ausschnitt unseres ständig wachsenden Sortiments. Für genauere Informationen zu den oben genannten Fahrzeugzuordnungen sowie weiteren Fahrzeuanwendungen besuchen Sie unseren Online-Katalog: www.hengst.com/online-catalog

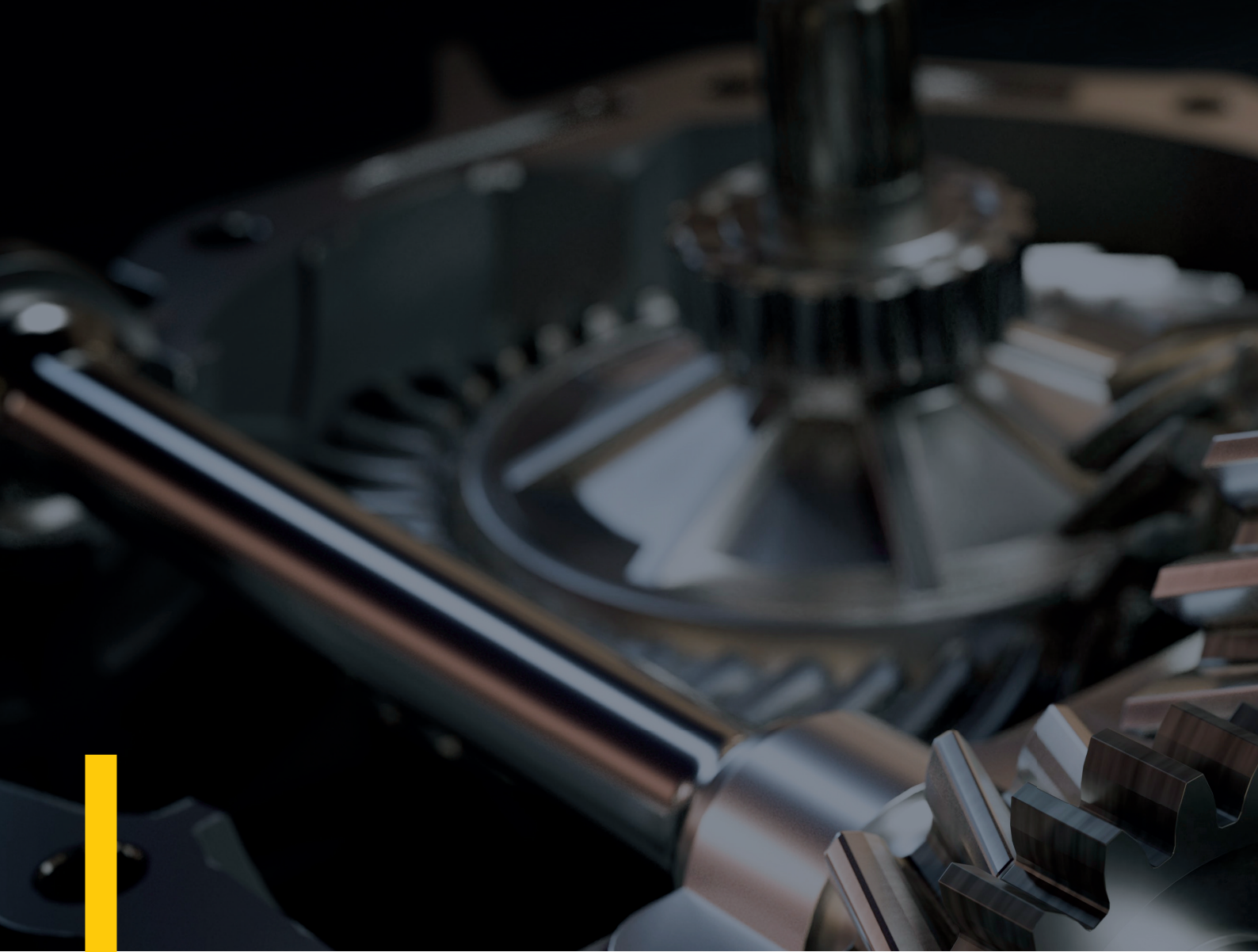

Sie haben weitere Fragen oder suchen die passenden Ersatzteile?

Eine E-Mail an aftermarket@hengst.com genügt – wir kontaktieren Sie gerne!



Hier geht's direkt zum Online-Katalog

purifying our planet



Hengst SE

Nienkamp 55-85 | 48147 Münster

+49 251 20202-0 | aftermarket@hengst.com

hengst.com

Hengst
FILTRATION